

仿明清家具的继承与创新设计研究

肖红, 郭歌

(北方工业大学, 北京 100144)

摘要: 通过艺术体验、艺术构思、艺术传达3个阶段,完成仿明清家具小茶几的创新设计研究,将理论与实践相结合,在继承的基础上创新,在创新的推动下更好地继承,最终达到继承与创新的辩证统一。

关键词: 仿明; 清家具; 继承创新; 设计研究

中图分类号: TB472 文献标识码: A 文章编号: 1001-3563(2013)06-0033-04

Research on the Inheritance and Innovation Design for Imitating the Ming and Qing Furniture

XIAO Hong, GUO Ge

(North China University of Technology, Beijing 100144, China)

Abstract: Through the artistic experience, artistic conception and artistic communication, it performed the innovative design research of small side table imitating, Ming and Qing furniture. Combined with the theoretical analysis with practical, innovation on the basis of inheritance, the dialectical unity of the inheritance and innovation would be ultimately achieved.

Key words: imitation Ming; Qing furniture; inheritance innovation; design research

《尚书·益稷》记载了帝禹教诲未来的夏王大禹如何治国为君的一系列言辞,包括:“予欲观古人之象,……以五采彰施于五色,作服。”禹这句话的意思是说:不仅要看懂古人“之象”,并且要在此基础上进行再创造,今天则可将此话理解为“继承”与“创新”。

1 明清家具的魅力

当今,虽然西方社会的价值观、美学观不同程度地影响着国人的生活和思想,但是以明清家具为代表的中国传统古典家具设计,却没有被舶来之风侵蚀、压倒与替代,它们以自己独特的魅力,得到国人乃至世界的推崇和喜爱。

明式家具是指在明、清初期,具有简洁、质朴等稳定风格和特征的家具。著名文物专家、学者王世襄,将明式家具的特征用“十六品”来概括,即简练、淳朴、厚拙、凝重、雄伟、圆浑、沉穆、浓华、文琦、妍秀、劲挺、柔婉、空灵、玲珑、典雅、清晰^[1]。明式家具在结构上以

框架结构为主,分为束腰和无束腰两大类型。在造型上,简练而讲究,不追求华丽而繁冗的装饰,但倚重整体造型的流畅和大气。明式家具通过优美的线条,勾勒出家具的灵性和韵味;通过提炼过的简洁纹样来点缀,使得明式家具更具艺术性;通过精湛的雕刻技法画龙点睛,使得明式家具工艺性和观赏性更强。总之,明式家具将结构的合理性、造型的流畅性和装饰性的美感融为一体,堪称中国家具设计的里程碑。明代茶几见图1。



图1 明代茶几

Fig.1 The Ming Dynasty side table

收稿日期: 2012-04-27

作者简介: 肖红(1960—),男,满族,河南开封人,北方工业大学教授,主要从事民间美术研究与视觉传达设计等的教学与研究。

清式家具是指沿袭了明代家具的部分风格,后又融合了满族文化以及西方文化元素,而形成的具有造型上变化多样、装饰和纹样上更加复杂与精细、用材上更加讲究的家具。清代家具具有明显的地位象征。皇族使用的家具,在材质上选用黄花梨、紫檀木等稀有珍贵的木材,而普通百姓家多用“柴木”,就是杨木、榆木、柳木等。在造型上,皇室家具更为突出其天子皇权的尊贵感,夸张多变而忽略了舒适性。在装饰和纹样方面,清代家具复杂繁琐,以彰显皇族的奢华气派,鎏金、彩绘、镂空、镶钻等装饰技法被广泛运用,云纹、龙、福禄寿等蕴含吉祥寓意的装饰图案设计也达到顶峰。普通百姓也竞相追逐这种华丽的风格,所以清代的家具相对于明代而言,装饰性更强。清代中后期,随着中外文化交流的频繁,在造型和材质上又融入了西方的元素。清代茶几见图2。



图2 清代茶几

Fig.2 The Qing Dynasty side table

综上所述,明、清两代家具在造型、纹样、工艺、材质、结构以及技术等诸多方面都独具匠心,达到了登峰造极的高度,可以说是中国古典家具设计的典范,在中国家具史上具有重要的地位,在世界设计艺术史上也有着极其重要的地位和价值。

2 仿明清家具的继承与创新

仿古家具就是将古典家具中原有的礼仪成分用现代的实用与装饰功能替代。这些以当代面貌出现的、经翻新再生的古典风格被重新定义为“仿古”,他们在改头换面之后在新的视觉环境里出现,与当代风格形成对照^[1]。

仿明清家具在继承了明清家具的纹样、造型、工艺的同时,更继承了中华传统文化的精髓与魅力,它体现了人们对古文化的探寻,对古代文人雅士的崇敬,对世

外桃源生活的向往。但是,任何人工物的产生和发展不能脱离它所处的社会物质技术条件和文化背景,民间传统家具必须创新才有发展^[1]。因此,仿明清家具也需要在继承的同时不断创新,基于当代人生活习惯和审美的要求,将传统文化中的精致、儒雅、敦厚、内敛与现代社会中的简洁、实用、功能性强相结合。

人是从四肢着地的猿类逐渐演变成可站立的人类,由于猿类生活习惯的沿袭以及身体限制,原始人类“席地而居”——席地而坐,席地而卧,因此,原始家具以短、矮造型为主。如今人类进化完成,活动空间较大,加之城镇人口密集度高,房价高,房屋使用空间狭小,于是如今的家具设计以“细”、“长”为主。

由于生产力低下、技术的局限性以及生活需求较少,古代家具的功能较为简单,种类较少。随着技术的发展和人们日益增长的物质文化需求,家具的种类和功能得到了丰富和完善。如衣帽架、立体梳妆镜满足了爱美的需求,电视柜、电脑桌满足了娱乐需求,沙发、摇椅满足了休闲需求之外,书架满足了学习需求。当然,除了功能性的需求之外,满足消费者的审美需求也是设计师的重要任务。如今,快速、高压的生活环境使得线条简洁,色彩明快的简约风格颇受消费者喜爱,因此仿明清家具在继承明清家具的特点时,要根据如今人们功能性需求多的特点,将家具功能性设计得更强,根据人们倾心简约风格的审美需求,将明清家具中一些繁琐、冗杂的雕刻等装饰纹样进行简化,对家具的线条进行梳理,使其更为流畅和立体。这样在继承中创新,在创新中继承,最终达到和谐、统一。

3 仿明清小茶几的设计与制作

通过设计和制作一款仿明清小茶几,在实践中将理论深化,更好地理解并应用继承与创新的辩证关系。艺术设计的过程大体可以划分为3个阶段:艺术体验、艺术构思与艺术传达^[4]。

3.1 艺术体验

仿明清小茶几设计的第1步是艺术体验,“艺术体验”就是艺术家在接触生活时,被生活中的具体形象所感动而引发的包含情感的切身感受。艺术体验是艺术创作的准备阶段。笔者认为艺术体验可以包括直接艺术体验和间接艺术体验。间接艺术体验是指

查阅书籍、资料,了解并分析其造型特征。直接艺术体验是指亲身感受明清家具。如去古玩市场、博物馆,亲眼观看并亲手触摸明清家具。设计仿明清小茶几的艺术体验也来自于直接艺术体验和间接艺术体验2个方面。其中间接艺术体验主要源于胡德生的《故宫经典明清宫廷家具》几架类这本书,通过仔细研究,认真揣摩去掌握明清家具茶几类的形与神的特征,寻找设计素材和灵感。

3.2 艺术构思

艺术设计的第2步就是艺术构思,“艺术构思”是艺术家在艺术体验的基础上,对生活现象进行加工、改造,形成审美意象,也就是说勾勒设计草图,绘制初稿。

民间家具中人与自然和谐共生的造物思想在当代家具设计中,依然发挥着积极的作用,这是任何一个当代家具设计师都不可否认的事实^[9]。因此仿明清小茶几的设计,既要吸取明清家具的韵味,又要结合现代人生活的需要,融合古今中外之所长,进行创新性的二次创造。在造型的设计上,以清代古典家具为原型,设计了束腰。束腰——原是须弥座上桌与下桌之间的部分,在家具中是指居于横面和牙条之间,呈内弧、凹进去的部分,使得整体造型更具S型,犹如女性的腰部束起来一样具有曲线美,故称之为束腰,这是我国古典家具中传统的造型样式之一。与束腰呼应的是香炉桌腿和云纹的牙板设计,以及与桌腿相连接的龟足的设计。牙板是指在家具的立木与横木的交界处,如在桌几的台面和桌腿的交角处,设计一个横板或者横条,不仅起到装饰作用,而且使家具更加稳固。牙板也会被雕刻上各种各样的纹样和造型,常见的有云纹、棂格、凤纹牙子、卷云等。该小茶几的牙板纹样设计采用了常用的具有吉祥寓意的云纹,并对其进行简化和概括。香炉腿是指腿部的弧度如同香炉造型的外弧一般,浑圆、流畅而简约,与束腰的“凹”相对应的“凸”起部分,使得家具造型极具线条美,凹凸有致。龟足是指形状如同龟的四足一样,其位于桌腿的下方,是短小精悍的方形。龟足不仅使得家具在造型上更具趣味性,也起到通风的作用。这些设计使得小茶几的整体线条有张有弛,有收有放,具有节奏感和韵律美。仿明清小茶几的设计稿见图3。

需求是人类进行创造性活动的动机,以满足人们的正当需求为前提的设计就是“善”的^[6]。在初稿出炉



图3 仿明清小茶几的设计稿

Fig.3 The design of small side table

后,根据人机工程学、家具环境、当代人们的生活需求和审美需求,将小茶几的初稿进行若干次修改,并请多位专业老师审阅指导,对其再行修改完善。

仿明清小茶几是放在茶几的桌面上盛放茶具用的,茶几的高度一般为400~450 mm,沙发的高度一般为350~400 mm,因此仿明清小茶几的高度设计为280 mm,将其放置在茶几上后,总高度为680~730 mm,与沙发的落差为300 mm左右,这样的高度落差既符合人们的饮茶习惯,也有利于人类脊椎健康,达到最好的视线范围,符合人机工程学。小茶几宽度是250 mm,相对于一般茶几的宽度;其面积较小,方便人们使用。仿明清小茶几长400 mm,宽250 mm,高260 mm(束腰30 mm,牙板60 mm,腿长150 mm,龟足20 mm),见图4。

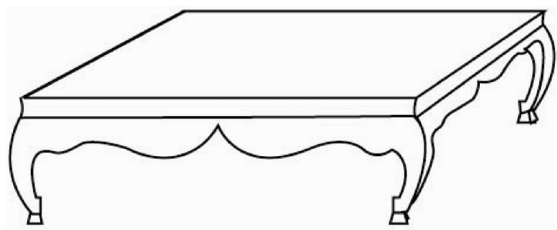

图4 仿明清小茶几的尺寸

Fig.4 The size of small side table

为了符合优雅、娴静的饮茶氛围,符合当代人追求简约的审美需求,小茶几的设计摒弃了古代花哨、繁琐的雕花工艺,纹样设计简单,线条简洁有力——将香炉腿的弧度缩减,使之重心下移;云纹造型简化,保留其弯曲连绵的弧线造型,与香炉腿相呼应。

这样,仿明清小茶几的设计将直线的刚健、稳重、挺拔、简洁与曲线的柔美、灵动、流畅、温婉相结合,体现儒家“中和之美”温柔敦厚的审美思想。

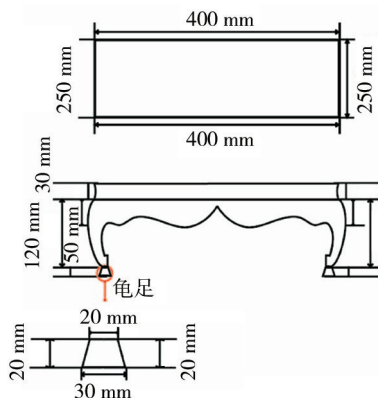
3.3 艺术传达

艺术设计的第3步就是艺术传达,是指艺术家借助物质材料把艺术构思表现出来,制作成艺术作品,也就是按照设计图纸制作仿明清小茶几。完成艺术传达,制作仿明清小茶几的首要任务就是结构设计。束腰和牙板处采用的是暗榫型的“钉子榫”——钉子榫是暗榫最常用的形式,其凹凸的豁槽设计,使之相互咬合、固定,如同钉子般牢固而不影响外观。束腰和牙板的结合是上下结构,采用直接楔入的钉子榫较为合适。牙板和香炉腿处采用的是综合榫——牙板和香炉腿交角处是弯角,综合榫在与香炉腿相连的平板处设置一个凹槽,将其插入到牙板内,与牙板的横截面相咬合,相互作用,互相牵制使其坚固。仿明清小茶几的榫卯结构见图5。



图5 仿明清小茶几的榫卯结构

Fig.5 The tenon-and-mortise structure drawing of small side table

其次是选材,中国传统家具对于材质十分讲究,以木材自身的高雅材质、天然纹理和光润色泽为美。仿明清小茶几造型简约、典雅,其体型较小,榫卯结构简单,重心偏低,故选取较为坚硬的楠木。楠木经过近千年的积淀,纹理古朴,气味沁人,文雅而质朴,能够体现仿明清家具的灵和韵、素美和悠然。

4 结语

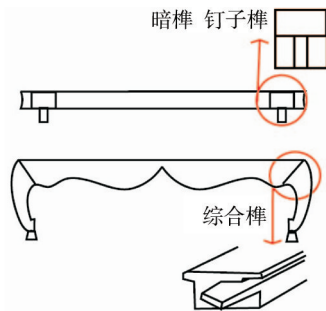
在艺术发展过程中,继承与革新是辩证统一的,正如李可染的名言:“用最大的功力打进去,用最大的勇气打出来。”这是说艺术创作时应学会融汇浓厚丰富的积淀,倾注大精神、大气力,同时,学以致用,触类

旁通,勇于表现和创新,不要拘泥陈规,淋漓尽致地发挥自身能力。

任何时代、任何民族的艺术都是在继承与革新的辩证统一中向前发展,这是艺术自身运动的一个普遍规律^[7]。仿明清家具就是继承与创新的辩证统一。对明清家具的榫卯结构、装饰纹样、造型、工艺、材料,以及所蕴含的中国传统文化进行继承;基于现代家居生活的功能和审美需求,对明清家具设计中的礼仪成分、地位的象征、繁冗的装饰以及当时社会所赋予的时代性产物进行创新;在继承的基础上创新,在创新的推动下更好的继承,最终达到继承与创新的辩证统一。

参考文献:

- [1] 王世襄.明式家具研究[M].北京:三联书店,2008.
WANG Shi-xiang.Ming Furniture Study[M].Beijing: SDX Joint Publishing Company,2008.
- [2] 漆汉勇.复古主义情结与现代中式家具[J].包装工程,2011,32(18):122.
QI Han-yong.Retro Complex Feeling and Modern Chinese Classical Furniture[J].Packaging Engineering,2011,32(18):122.
- [3] 张秋梅.传统民间家具装饰符号的传承与创新[J].包装工程,2009,30(7):116—118.
ZHANG Qiu-mei.Heritage and Innovation of the Decoration Symbols of Traditional Folk Furniture[J].Packaging Engineering,2009,30(7):116—118.
- [4] 杨琪.艺术学概论[M].北京:高等教育出版社,2008.
YANG Qi.Art Conspectus[M].Beijing: Higher Education Press,2008.
- [5] 张秋梅,向仕龙,王公明.中国民间传统家具创新模式的研究[J].包装工程,2010,31(18):25—27.
ZHANG Qiu-mei, XIANG Shi-long, WANG Gong-ming. Study on Innovation Mode of Traditional Chinese Folk Furniture[J].Packaging Engineering,2010,31(18):25—27.
- [6] 王月磊,张荣强.从伦理学角度探讨家具的适度设计[J].包装工程,2009,30(12):145—147.
WANG Yue-lei, ZHANG Rong-qiang.Study on Moderate Design of the Furniture from Ethnics Point of View[J].Packaging Engineering,2009,30(12):145—147.
- [7] 王宏建.艺术概论[M].北京:文化艺术出版社,2000.
WANG Hong-jian.Art Perspective[M].Beijing: Culture and Art Publishing House,2000.