

# 古代女性坐具形制演变及设计思想研究

申明倩<sup>1,2</sup>, 李军<sup>1</sup>

(1.南京林业大学, 南京 210037; 2.江苏理工学院, 常州 213001)

**摘要:** **目的** 研究中国古代不同时期女性坐具形制特征及设计思想, 为设计具有民族文化特征的现代女性坐具提供借鉴。**方法** 详细考证文学典籍、绘画作品、实物遗存等历史资料中所涉及的女性坐具, 梳理其形制演变脉络, 从形制、功能、尺度等方面挖掘设计思想。**结论** 考证了中国古代女性坐具在矮形期、过渡期、高形期和鼎盛期的常见形制, 提炼出古代女性坐具中所蕴含的役人思想以及在“文”和“质”上的相得益彰, 并以古代绣墩为原型进行设计实践。

**关键词:** 女性坐具; 形制; 设计思想; 创新

**中图分类号:** TB472 **文献标识码:** A **文章编号:** 1001-3563(2017)10-0160-06

## Shape Evolution and Design Concept of Ancient Females' Seats

SHEN Ming-qian<sup>1,2</sup>, LI Jun<sup>1</sup>

(1.Nanjing Forestry University, Nanjing 210037, China; 2.Jiangsu University of Technology, Changzhou 213001, China)

**ABSTRACT:** The shape characteristics and design ideas of female seats in different period of China are researched, in order to provide thinking and inspiration for the design of modern female seats which have national characteristics and cultural features. Through research on the female chairs showed in historical data such as literature books, paintings, relics etc., it combs the shape evolution and excavates the design ideas from the aspects of shape, function, and scale. The common shape of ancient Chinese female seats in the period of short term, interim, high term and meridian is researched. The enslavement thought are refined. Ornamentation and function are suited each other in the female seats' design. On the basis, the design practice is made from the prototype of ancient garden stool.

**KEY WORDS:** female seats; shape; design idea; innovation

《周易·说卦》载：“乾，天也，故称呼父。坤，地也，故称呼母。”《易传·系辞上》载：“天尊地卑，乾坤定矣。”由以上描述可知中国古代基本上是一种以男性为主导的环境架构，男尊女卑的观念不仅影响着古代女性的行为模式、思想观念，也决定了女性坐具的形制及种类，虽然在传统坐具中女性专属坐具并不算多，但在主流坐具中也鲜明地出现了更倾向于女性使用的坐具，这些坐具体现了典型的女性文化和独特的设计思想。因此，研究古代女性坐具形制的演变脉络，揭开古代女性坐具的神秘面纱，不仅可以完善中国古代坐具体系，还可以更好地挖掘古代女性坐具

的设计思想，为设计传承提供思考与启发。

## 1 女性坐具形制的演变

坐具，顾名思义是为了满足人类“坐”这一动作而产生的器具，它的演变和人类的坐姿是相辅相成的。当中国古代人的坐姿随着时代的发展经历席地坐、跪坐、垂足坐的变化时，女性坐具的形制也经历了从矮形期、过渡期、高型期到鼎盛期的发展演变过程。

### 1.1 矮形期

从商、周、春秋、战国到秦汉时期，中国古人都

收稿日期：2017-04-02

基金项目：江苏省高校哲学社会课题（2015SJB443）；江苏省研究生培养创新项目（KYZZ-0253）

作者简介：申明倩（1978—），女，河南人，南京林业大学博士研究生，主要研究方向为家具设计。

通讯作者：李军（1964—），男，黑龙江人，南京林业大学教授、博士生导师，主要研究方向为家具制造工艺。

是席地而坐，这一时期坐具的重要形态是席。统治阶级为了维护皇权的核心地位，对席进行了严格的规定，尤其是通过席的陈设、规格、数量、质地、装饰可以显示使用者的等级、地位、尊卑、长幼等传统等级制度和礼仪习俗<sup>[1]</sup>。同时，在这一时期也出现了一些矮型小坐具，比如汉代的独坐板枰、合坐榻、屏榻等。但是，文献对有关女性坐具的记载较少。笔者通过对史料、绘画等作品的研究，发现除了《礼记·礼器》和沈从文先生的《中国古代服饰》外，很少有资料提及女性如何使用坐具。据汉代蔡邕《饮马长城窟行》提到的“长跪读素书，书中竟何如”可知，女人读丈夫的来信是跪坐在地上的。另外，从汉代画像砖拓片也可以看出，妇女们在劳作、烹饪时都是以跪坐的姿势直接坐在地上。由此可以推测从商、周到秦汉这一时期女性大多是席地而坐，简陋的树叶、草垫以及坐墩成为矮形期的主要女性坐具。

## 1.2 过渡期

从魏、晋、南北朝到隋、唐、五代是古代坐具由席地而坐向垂足而坐的过渡时期。在这一时期胡床、筌蹄、榻、枰、低座靠背椅等坐具开始出现，这些坐具的主要使用对象是僧侣和具有一定社会地位的男性。随着范晔第一次把女性群体纳入史记《后汉书·列女传》，女性在一定程度上受到重视，榻、熏笼、枰、胡床等坐具也开始为女性所用。比如东晋十六国时期《冬寿夫人坐榻壁画》中，冬寿夫人坐于榻上，上张莲花顶饰斗帐。在隋朝，也有女性使用胡床的证据，《旧唐书·列传第十二》记载：“郑善果母者，年二十而寡……每善果出听事，母恒坐胡床，于障后察之。”另外，在敦煌壁画中描绘有坐方凳的妇女和坐交叉腿长凳的妇女，说明我国在魏晋时期女性已经开始使用凳子。

唐代是一个女性风云人物辈出的时代，许多的女性在政治和文化领域都有一定的影响力，女性的社会地位有了很大的提高。在坐具风格上也形成了浑圆、丰润的造型和富丽华美的装饰，成为独特的唐代风格。这一时期女性坐具包括低矮靠背椅、月牙凳、绣墩等，比如在周昉的《挥扇仕女图》（见图1）中，一戴玉莲冠的妃子斜坐在矮形扶手圈椅上，这种新型坐具恰恰为女性所用，再次证明女性在唐代的社会地位。《宫乐图》（见图2）和《捣练图》中都出现了月牙凳，这种凳子座面不方不圆呈月牙形，座面中部下凹，和人体腿部曲线完美融合，在座面上覆以织物，不仅坐感舒服，也增加了凳子的装饰性<sup>[2]</sup>。

五代家具的造型和风格一改唐代家具的浑圆、厚重，趋于理性，崇尚简洁、朴实，这些特点都可以从《韩熙载夜宴图》中的家具看出。在“清吹”部分，右边排成一列奏乐的女伎们都坐在鼓凳上，这种鼓凳也

叫绣墩，多为木腔鼓造型，平顶微凸，弧腹中空，外壁上下边沿各饰一周鼓钉，这种凳子多为女子所坐，也成为女性坐具中最常用的形制之一。



图1 《挥扇仕女图》

Fig.1 "The portrait of a lady with a fan"



图2 《宫乐图》

Fig.2 "Palace musicians"

魏、晋、南北朝到隋、唐、五代，女性坐具开始由矮坐具向高坐具转变，作为坐具的过渡期，坐具类型主要是高坐具和低坐具的混搭，比如五代周文矩的《宫中图》（局部见图3）中1女坐于圈椅上，9女坐于杌凳上，2女坐于墩上，2女跪在地上，1女盘腿坐于席上<sup>[3]</sup>。由此可以看出坐具的种类较为丰富，这一方面受到女性社会地位的影响，另一方面也与社会生产力的发展和时代的进步密不可分。

## 1.3 高型期

宋代是中华民族起居方式由席地而坐向垂足而坐转变的重要时期，在这一时期高型坐具得到了极大发展，坐具的种类也不断丰富，凳类包括方凳、长凳、圆凳，墩类包括藤墩、坐墩等，椅类包括靠背椅、扶手椅、圈椅、交椅等。对于女性来说，宋朝是一个最受束缚的时代，“存天理，灭人欲”的程朱理学思想，给女性的行为和思想自由戴上了沉重的枷锁，女性的



图3 《宫中图》局部  
Fig.3 Part of "map of palace"



图4 《宋宣祖后坐像轴》  
Fig.4 "Picture of Songxuanzu's queen"

社会地位更加卑下<sup>[4]</sup>。因此虽然这一时期高型坐具种类繁多,但女性使用高型坐具的现象并不普遍,除了帝后或者具有一定社会地位的女性可以使用较为华丽的靠背椅,比如《宋宣祖后坐像轴》中的座椅(见图4),采用牛头椅的造型,在靠背上搭有花纹繁密的椅披<sup>[5]</sup>。除此之外,大多女性使用的坐具还是以绣墩、圆凳、马扎居多。

#### 1.4 鼎盛期

明清时期是中国古代坐具发展的巅峰时期,在这一时期女性可以使用椅类坐具,但女性仍然受到封建礼教思想的束缚,女性坐具的设计更多的是对女性坐姿、仪容的束缚。其中最具代表性的有玫瑰椅、小姐椅和绣墩等。因为受礼制制约,在古代不同地位的人坐的椅子的靠背高度是不一样的,女子因地位较低,多坐靠背较低、小巧轻盈的“玫瑰椅”(见图5),而且古代女性坐在这种椅子上必须坐姿端正、腰背挺直,坐椅面1/3的位置,以体现大家闺秀的教养。

小姐椅是明清家具中最具女性特征的家具,有灯挂椅、靠背椅、圈椅等几种,尺码要比正常的椅具小一些。从使用频率和功能来说,小姐椅与女主人的关系最为密切。明代的小姐椅是缩小版的靠背椅,一般

二出头或不出头,通体光素,背板施浅浮雕,采用朱砂颜色,这种椅子也是小姐在闺房和内房洗脚用的专座<sup>[6]</sup>。而清式小姐椅(见图6)在侧面有一个小抽屉,里面放缠足及女孩用具,有些还存放着三寸小鞋。

在明清时期,坐墩的造型也趋于完善,在形态上除了有传统的圆形样式外,还派生出海棠式、梅花式、瓜棱式、六角式、八角式等。但对于女性来说,坐墩仍然是礼教文化的体现。比如在《雍正妃行乐图》(见图7)中,妃子们坐的绣墩两头小、中间大,很容易



图5 玫瑰椅  
Fig.5 Rose chair



图6 小姐椅  
Fig.6 Miss chair



图7 《雍正妃行乐图》  
Fig.7 "Picnic picture of Yongzheng's concubine"

翻倒，女人必须要端正危坐并且保持优美的坐姿，所以这一坐具不单是为了让人坐，更多是为了让人欣赏，使人在视觉上获得一种满足，正如在男权社会中女性的社会地位一样。

## 2 古代女性坐具的设计思想

纵观中国古代女性坐具形制的演变过程，女

性坐具作为传统坐具的分支，其发展演变符合中国传统坐具由矮向高的演变规律，但坐具的类型相对单一，具有一定代表性和影响力的坐具主要是墩和凳，专属于女性的椅类坐具相对较少，其形制的嬗变过程见图8。另外，研究发现女性坐具的发展演变除了受劳动工具、自然资源、生活方式、审美观念等共性因素的影响之外，更多取决于女性的社会地位、礼教制度、女性文化等，从而形成了独特的设计思想。



图8 女性坐具形制演变历程

Fig.8 The evolution process of female seat shape

### 2.1 封建礼教制度影响下的“役人”思想

中国古代女性坐具作为时代的产物，沉淀了时代特定的价值观念与审美意识，承载了一定的社会伦理色彩，在封建礼教思想影响之下和传统的“重己役物”、“以人为本”等设计思想恰好相悖，在形制、尺度、功能、装饰等方面鲜明的凸显“役人”的思想，即通过特定的形制、较小的尺度、特有的功能等来约束、控制和规范女性的行为，在一定程度上显示出“人被物所役”<sup>[7]</sup>的特性，而这种设计思想又恰好成就古代女性坐具的优美、神秘与独树一帜，在特定的时代背景下呈现出的最恰当的设计。

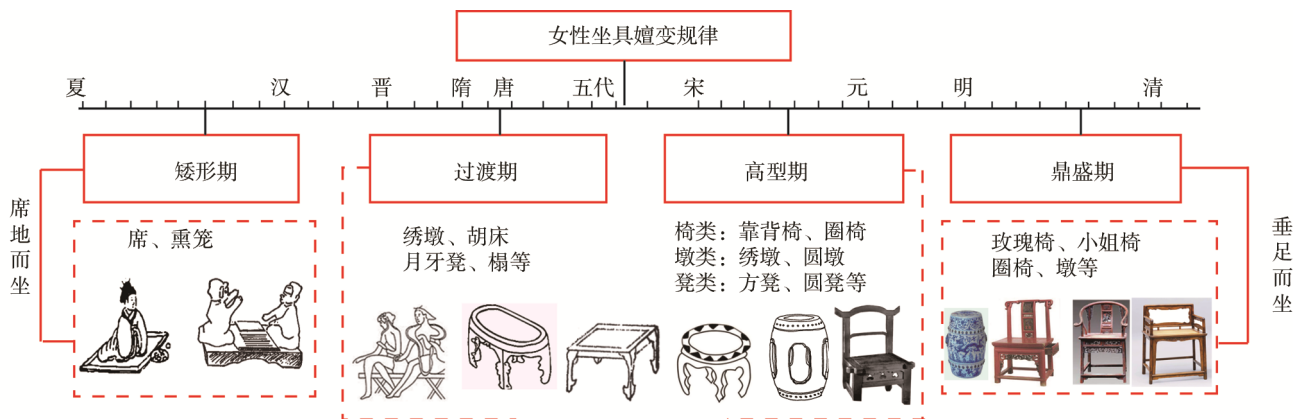
### 2.2 基于女性角色与文化的“文质彬彬”

《论语·雍也》：“质胜文则野，文胜质则史，文质彬彬，然后君子。”在设计学领域，“文质”则反映为纹饰、造型与功能的内在关系，将“质”理解为家具的功能或材质，而“文”理解为家具的形式或装饰<sup>[8]</sup>，要做到表面的装饰与内在功能和谐适度、有机统一。对于女性坐具来说，其设计是为了满足女性角色的需要。而我国自古以来，女性贫者以“善织巧绣”为业，富者以“闺房绣楼”为贞，针织、女红、传宗接代、相夫教子涵盖了古代女性的全部生活。因此，满足女性刺绣工作需要的墩、凳类坐具、女性纺线时坐的长方凳以及女性做家务的各种凳类（如《捣练图中的凳》）坐具就应运而生，这些构成了古代女性坐具设计的

“质”，即功能。这种功能需求也决定了古代女性坐具的纹饰内容包括贞洁孝道、相夫教子、女红劳作、三从四德、福禄寿喜以及一些具有性暗示色彩的图案，诸如男女调情、男女互相爱慕的场面等，这些图案构成了古代女性坐具设计的“文”，使得古代女性坐具在“文”和“质”上恰到好处，相得益彰，体现出“文质彬彬”的设计思想。

## 3 基于古代女性坐具的设计实践

随着时代的发展，女性基本上已抛弃了“第二性”的包袱，成为与男性一样的“第一性”，较高的教育水平和收入水平使女性拥有了合理的社会地位，绽放出独特光彩，“男尊女卑”的思想逐渐被“男女平等”所取代，尤其是随着越来越多的女性进入职场，女性在消费上更加独立和自主，消费能力和实力不断增强<sup>[9]</sup>，其对坐具的需求直接影响着家具设计的定位与方向。然而基于性别生理和心理的需要，现代女性仍然热衷于能彰显优雅坐姿、礼仪之美、女性特色的坐具，这些诉求在一定程度上和古代女性坐具比如小姐椅、玫瑰椅、绣墩等的设计思想不谋而合。但是，古代女性坐具毕竟是封建礼教的产物，传统文化以及礼教思想的影响使其无法真正融入现代生活。因此，提炼与挖掘古代女性坐具的优秀基因，使其成为设计创新的基本参照和骨架，构拟出“神似而形异”<sup>[10]</sup>的现代女性坐具，实现设计的本土化与现代化的有机结合。

以绣墩（见图9）为例，其作为最富有女性气质的坐具，呈两头小、中间大的腰鼓形，简练、抽象、饱满的椭圆形极富张力，而钉蒙皮革的鼓钉纹使整体在稳重中透着活泼，体现出圆润、敦厚的风貌。同时，绣墩中轴对称的形式和均衡分布的装饰无不彰显着儒家的“中和思想”和道家的“自然质朴”。但是，绣墩作为封建礼教的产物，两头小、中间大的形式使其极易翻到，女性为了保持优美的坐姿必须保持警惕，正襟危坐。本着取其精华去其糟粕的传承精神，本研究从绣墩的外部造型特征提取“有意

形态”，并通过去除纹饰，简化结构，获取具有普遍意义的语义代码，即“原型”（见图9），使其成为设计创新的母体；在此基础上，进行“原型延展”（见图10），一方面，打破传统绣墩两头小、中间大造型的禁锢，收缩中间部分，加大两端尺寸，使其在人机工程学上呈现出稳定的状态，满足现代女性对坐墩良好使用功能的需求；另一方面，从结构上由鼓形封闭形式转换为独立腿部支撑，使其在视觉上轻便、舒适，同时结合足部封闭或半封闭的托泥边框呼应传统绣墩的外形特点，真正达到“神似而形异”的视觉效果。



图9 获取绣墩“原型”

Fig.9 Obtaining the prototype of garden stool

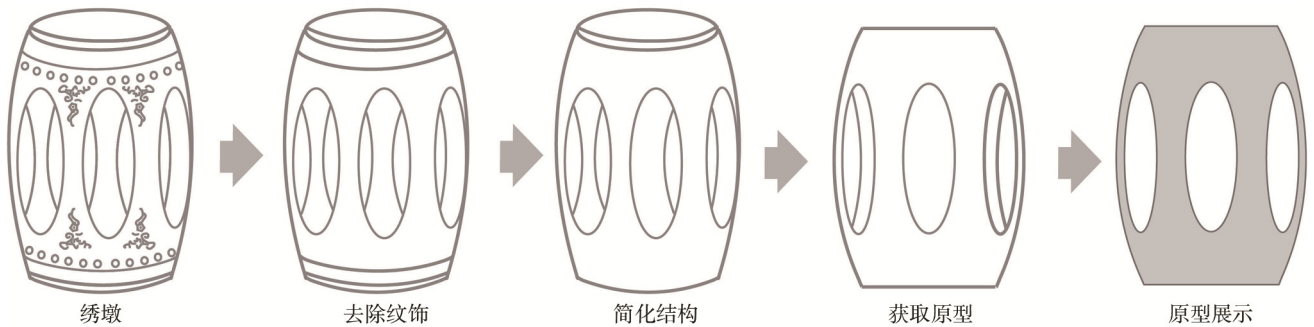

图10 原型延展

Fig.10 Extension of prototype

在最后的“创新优化”阶段，依据现代女性对浪漫优美的曲线、清新雅致的色彩、细腻柔和的质感、舒适宜人的功能等的审美喜好和需求进行设计实践，具体围绕4个方面实施。（1）造型，相较于古代女性，现代女性更偏爱曲线、曲面、弧形等具有女性特质的造型元素，故保留传统绣墩圆润、饱满的曲线、椭圆等造型元素，并使腿部曲线（见图11）更富于变化和张力，增加现代感。（2）色彩，温馨自然、柔和亮丽的颜色更受现代女性的喜爱，坐具主色调采用原木色，自然的纹理与色泽彰显着生命的韵律，给人以含蓄优雅的视觉体验；座面布艺软包的浅色或局部金属色则让整体更加灵动、活泼，符合现代女性对感性、优雅的审美追求。（3）材质，具有生命力的实木对女

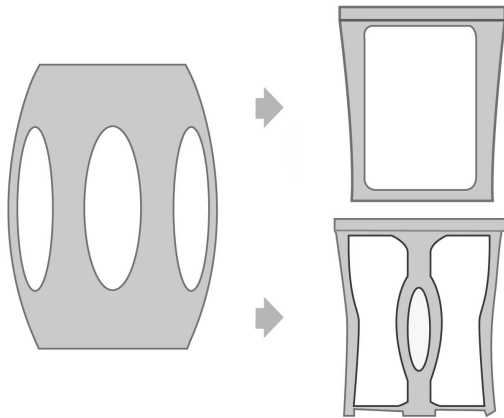

图11 设计创新优化

Fig.11 Design innovation and optimization

性有天然亲和力,符合女性细腻的审美观,而金属材质则给人以冷艳的感觉,当在坐具局部点缀金属质感时会呈现出强烈的装饰性,深受时尚、年轻女性的追捧。(4)功能,古代女性坐具深受封建礼教的影响,礼仪性是坐具的核心;现代女性坐具作为新时代产物,须以良好的功能彰显“以人为本”的设计理念。“创新优化”后的坐具较传统绣墩腿部支撑更加稳定,软包座面舒适宜人,使用时一改传统女性的拘谨,彰显出对现代女性的尊重和关爱。

越是民族的,越是世界的。在当前设计全球化的冲击下,体现坐具的本土特色至关重要。本设计实践在传承传统绣墩艺术特征的基础上,融入现代女性在材质、功能、造型、色彩等设计元素方面的喜好,既体现了中国古代女性坐具的文化内蕴和女性气质,又赋予新型坐具现代生活的时尚与审美品位。

#### 4 结语

本研究通过考证不同历史时期的女性坐具,梳理其种类、形制、发展脉络以及当时的社会背景、女性的社会地位等,挖掘女性坐具背后的影响因素,探讨了古代女性坐具在设计时所体现出的“役人”、“文质彬彬”等设计思想,揭开传统女性坐具的神秘面纱,并从设计艺术的角度挖掘古代女性坐具的设计特色。同时,坐具作为一种承载着社会背景和文化形态的物质载体,具有鲜明的时代烙印。中国封建礼教思想成就了中国古代女性坐具,现代女性权利的崛起也必然导致新型女性坐具的出现,它们之间有必然的文脉传承,也会有迎合时代信息的创新与发展。本研究以女性坐具中的绣墩为例,从绣墩的原始形态中提炼了具有普遍意义的设计“原型”,在此基础上进行“原型延展”,并通过“创新优化”设计出与古代绣墩“神似形异”的新型坐具,为古代女性坐具的传承提供借鉴。

#### 参考文献:

- [1] 翟睿. 以礼而序——中国古代席坐方式与礼仪[J]. 南京艺术学院学报(美术与设计), 2015(1): 17—20.  
ZHAI Rui. Taking Rite as Order: Way and Rite of Sitting on the Ground in Ancient China[J]. Journal of Nanjing Arts Institute(Fine Arts & Design), 2015(1): 17—20.
- [2] 张中华. 从家具角度看唐代绘画艺术[J]. 东方收藏, 2016(2): 90—92.  
Zhang Zhong-hua. The Art of Painting of Tang Dynasty Seen from Furniture[J]. Oriental Collection, 2016(2): 90—92.
- [3] 邵晓峰. 《韩熙载夜宴图》断代新解[J]. 南京艺术学院学报(美术与设计), 2006(1): 10—16.  
SHAO Xiao-feng. The Furniture and the New Interpretation of the Dynasty in "Hanxizai's Night Feast"[J]. Journal of Nanjing Arts Institute(Fine Arts & Design), 2006(1): 10—16.
- [4] 马薇. 浅析中国古代女性社会地位变迁[J]. 兰州教育学院学报, 2012(4): 23—24.  
MA Wei. Analysis of the Changes of Women's Social Status in Ancient China[J]. Journal of Lanzhou Institute of Education, 2012(4): 23—24.
- [5] 邵晓峰, 陶小军. 《宋代帝后像》中的皇室家具研究[J]. 艺术百家, 2008(4): 9—21.  
SHAO Xiao-feng, TAO Xiao-jun. Study on the Furniture Portraits of Song Dynasty's Emperor and Empress[J]. Hundred Schools in Art, 2008(4): 9—21.
- [6] 张芳兰, 徐明高, 董超. 论十里红妆的坐具与卧具设计[J]. 包装工程, 2011, 32(6): 36—38.  
ZHANG Fang-lan, XU Ming-gao, DONG Chao. Study on Seat and Bedding Design of Red Dowry[J]. Packaging Engineering, 2011, 32(6): 36—38.
- [7] 吕欣, 黄薇. 传统造物观对现代人性化设计的启示[J]. 包装工程, 2007, 28(7): 172—173.  
LYU Xin, HUANG Wei. Enlightenment of Traditional Design Concept for Modern Humanization Design[J]. Packaging Engineering, 2007, 28(7): 172—173.
- [8] 张华. 论先秦美学思想对现代家具审美的启示[J]. 包装工程, 2016, 37(8): 90—93.  
ZHANG Hua. Enlightenment of the Pre Qin Aesthetics on Modern Furniture Aesthetics[J]. Packaging Engineering, 2016, 37(8): 90—93.
- [9] 张明明. 我国城市女性消费特征研究[J]. 调研世界, 2014(4): 21—24.  
ZHANG Ming-ming. Research on the Consumption Characteristics of Chinese Urban Women[J]. The World of Survey and Research, 2014(4): 21—24.
- [10] 杨元高. 衍生设计法在新中式家具设计中的应用[J]. 装饰, 2013(9): 143—144.  
YANG Yuan-gao. Derivative Design Method in New Chinese Style Furniture Design[J]. Decoration, 2013(9): 143—144.